

Aufmaßblatt Nr. _____

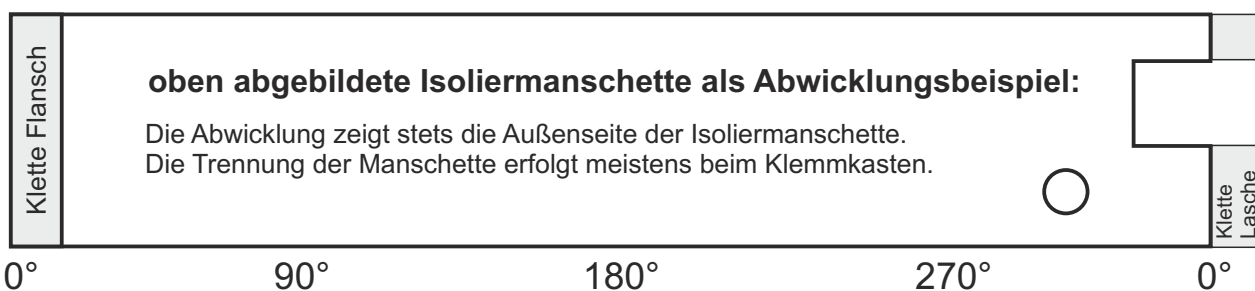
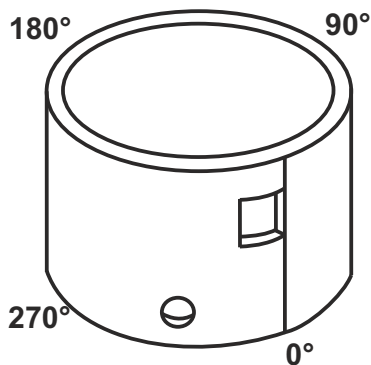

Bitte tragen Sie hier Ihre Messdaten ein

Anzahl: _____ Stück

Außen-Durchmesser Heizband: _____ mm **oder** Außen-UMFANG Heizband: _____ mm

max. Dämmdicke: _____ mm
(meist 30mm / Bitte Platzverhältnisse prüfen. Sind Abdeckungen im Weg?)

Temperatur: _____ °C

Datum: _____

- Verschluss:
- Klette 140°C
 - Klette 240°C
 - Haken
 - Schnallen /Gurte

Firma: _____

Ansprechpartner: _____

Straße: _____

PLZ: _____

Tel. / Fax-Nr.: _____

Email: _____