



Das Baukastensystem

Service und Vertrieb:



**MISCHEN | DOSIEREN
FÖRDERN | TROCKNEN**



Das Baukastensystem als Schemazeichnung:

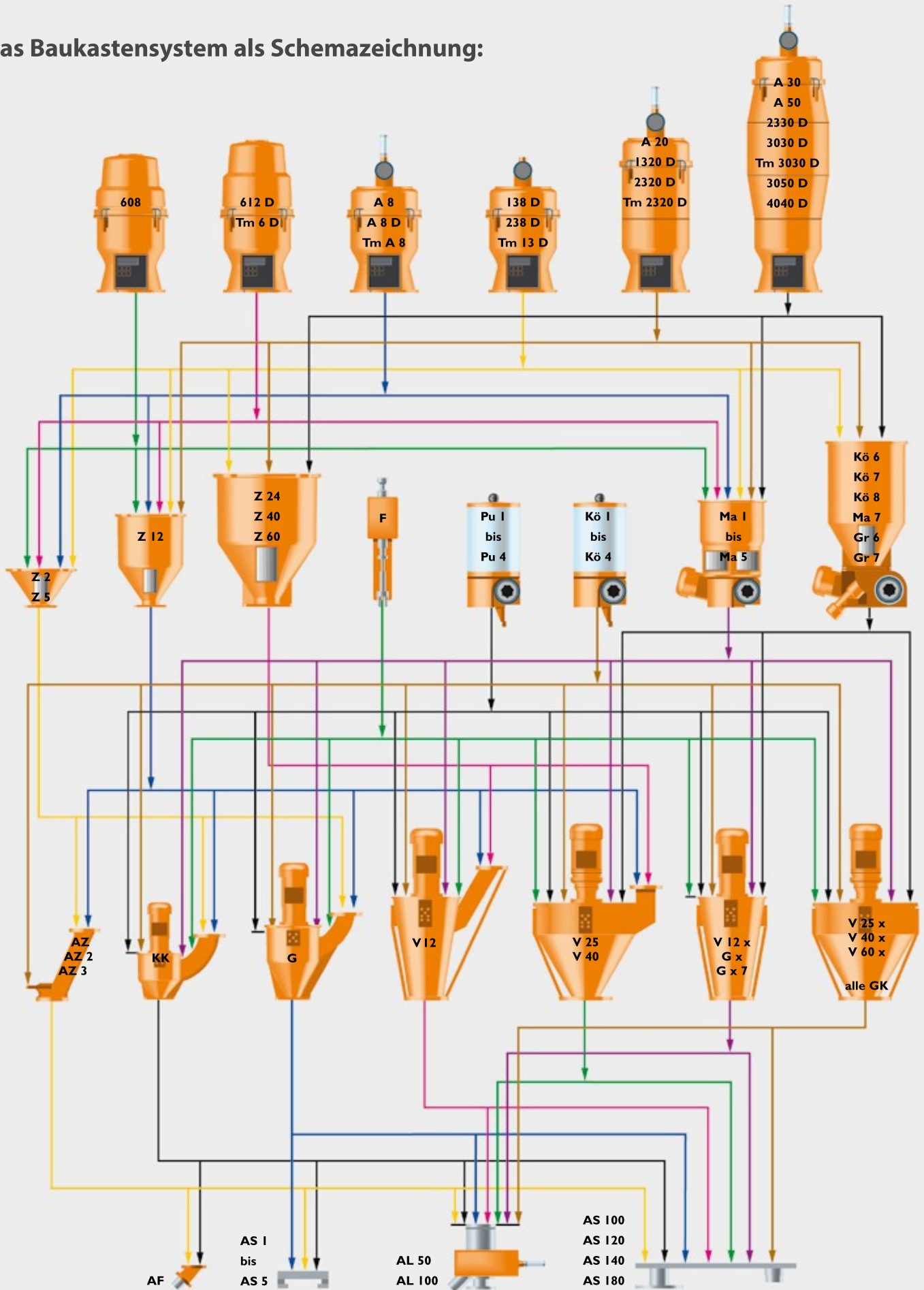

Das perfekte Baukastensystem

Das KOCH Baukastensystem passt sich flexibel den Markanforderungen an:

- modularer Aufbau aller Gerätekompenten (Hauben, Grundkörper, Zwischentrichter ...)
- alle Komponenten sind genormt und passen zueinander
- einfachste und werkzeuglose Handhabung (Reinigung, Umbau, Anpassung ...)
- Fördergeräte lassen sich aufklappen und um 360° schwenken, Dosierstationen können Sie zum Reinigen verschieben
- Sie können Geräte und Anlagen auch nach vielen Jahren mit neuester Technik kombinieren



Der große GRAVIKO Typ GK 600
im Baukastensystem



*Zentralförderanlage mit
KEM Direkteinfärbgeräten*



*Zentralförderanlage mit
zentraler Trocknung (im Hinter-
grund drei CKT-Trockner mit
Trocknungsbehältern) sowie
Dosier- und Einfärbgeräte*



*Zentralförderanlage mit
Förderabscheidern*

Beispiel: Der große Chargenmischer Typ V 40 x im Baukastensystem

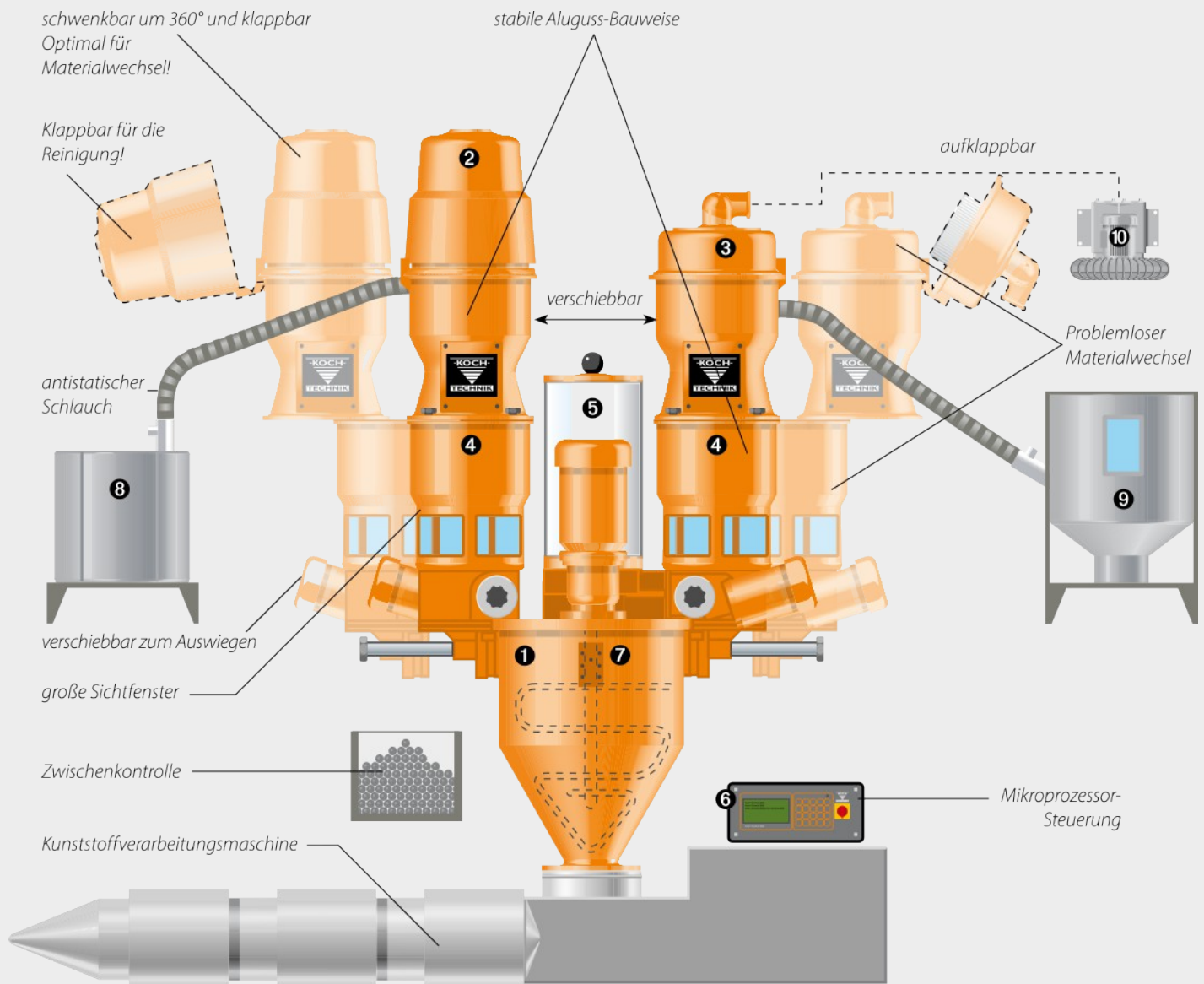

Position	Bezeichnung	Position	Bezeichnung
①	Vormischer Typ V 40 x	⑥	Anschluss 400 Volt/50 - 60 Hz
②	Förderer, z.B. für Mahlgut	⑦	Anschluss für eine weitere Dosierstation
③	Förderer für Neuware	⑧	Fass oder Oktabin auf Wunsch
④	Dosierstation für Mahlgut oder Körner	⑨	Klein-Container auf Wunsch
⑤	Pulver- oder Batchstation	⑩	Seitenkanalverdichter