

CP tp Förderband mit Kunststoffgliedergurt

TECHNISCHES DATENBLATT

ANTRIEBSGRUPPE

- Position: Aufstecktyp auf linker Seite
- Getriebemotorleistung: 0,25 kW
- Antrieb komplett mit Drehmomentbegrenzer
- Fördergurtgeschwindigkeit: 4 m/min unveränderlich
- Steuerung: Ein/Aus Motorstarter Siemens
- Anschlussspannung: 400 Volt/50 Hz
- Verbindungsstecker: 4P (3 Phasen+Erde)

KUNSTSTOFFGLIEDERGURT

- Abdeckung: glatt Farbe RAL 9002
- Modulare Stollen $h=35$ mm, Teilung $=400$ mm
- Einsatztemperaturbereich: von $+1^{\circ}\text{C}$ bis $+90^{\circ}\text{C}$
- Gliedergurtbreite: von 275 bis 575 mm (Teilung 100 mm), Teilung $=400$ mm
- Gliedergurtbreite: von 250 bis 550 mm (Teilung 100 mm)

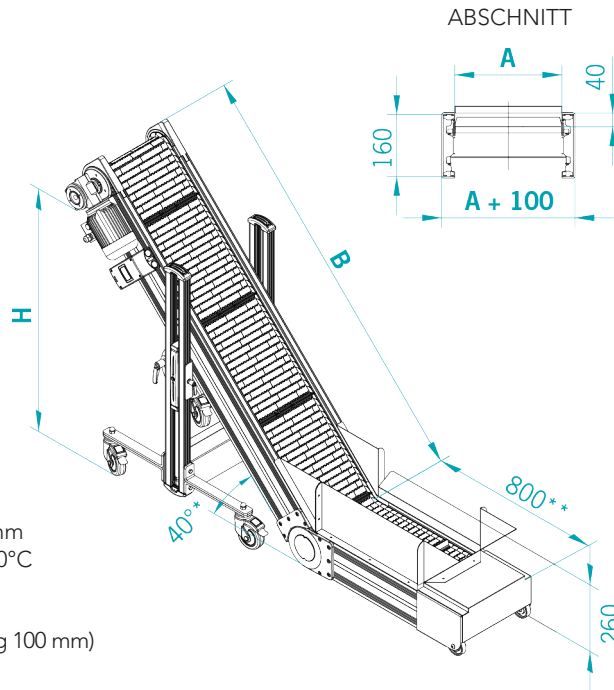

A (mm)	<input type="checkbox"/> 275	<input type="checkbox"/> 375
	<input type="checkbox"/> 475	<input type="checkbox"/> 575

B (mm)	
--------	--

H (mm)	
--------	--

Belastung (Kg)	
----------------	--

Fördergut	
-----------	--

Das Vorhandensein von Schmierstoffen, Kältemitteln oder anderem ist anzugeben.

* variable Neigung auf Anfrage (30° - 35° - 45°)

** variable Abmessungen auf Anfrage

OPTIONAL

ANTRIEBSGRUPPE

- Auf der Gegenseite montiert: RECHTE Seite

SCHALTTAFEL MB 400 Volt/3/50 Hz

- Mod. NEW TOP CONTROL
komplett mit Programmen und mit dreiphasigem Frequenzumsetzer

STANDARDFUNKTIONEN

- Geschwindigkeit einstellbar von ____ bis ____ m/min
- Pause/Arbeit für Schrittbetrieb
- Roboter/Pulse für zeitgesteuerten Betrieb mit Außensteuerung

BELADETRICHTER

- Beladetrichter
L= ____ mm, H= ____ mm, P= ____ mm

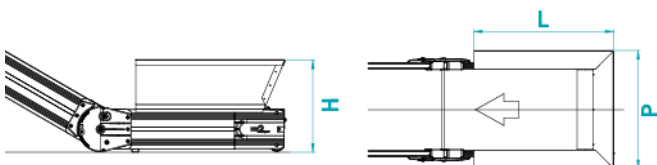

ENTLADERUTSCHE

- Standard-Entladerutsche

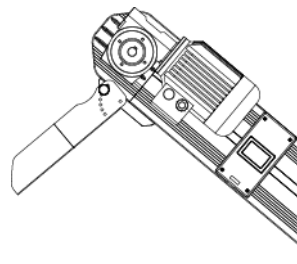

ANMERKUNGEN